

Moto-Trike Intruder 1800



1990 - 2010
20
years
BOOM-Trikes

1990



Firmengründung
Foundation
Création de la société.

1991



IAA - Der BOOM beginnt
IAA - The BOOM begins
IAA - Le BOOM commence

1995



Serienproduktion Low Rider
Serial production Low Rider
Production en série Low Rider

1997



DIN ISO 9001

1998

EU - Zulassung

EU-Zulassung
European homologation
Homologation européenne

Das Leben genießen

Raus aus den Arbeitskramotten, rein in die Lederkombi und mit dem BOOM Moto-Trike in eine andere Welt fahren. Ob Geschäftsmann oder Angestellter, ob jung oder alt, ob Mann oder Frau, ob Single oder Familienvater, auf dem Moto-Trike lässt Du den Alltagstrott hinter Dir.

Den Fahrtwind spüren, das leichte Dahingleiten im bequemen Fahrersessel, ein Fahrgefühl, das einen die Freiheit auf drei Rädern spüren lässt.

Und das alles ohne Motorradführerschein ?

Ja, ein BOOM-Moto-Trike darf man mit dem Autoführerschein fahren.

Lass Dich bei einer Probefahrt auf einem BOOM Moto-Trike in diese neue Welt entführen. Mehr Infos unter: www.boom-trikes.eu

Take on the triking experience

Leave your suit and tie at home, put on your leathers, get on your BOOM Moto-Trike and experience a different world. Whether man or woman, manager or employee, young or old, single or family man, leave your daily routines behind. Feel the wind as you glide in the comfort of your rider's saddle, and let the freedom of three wheels carry you along.

And all without a motorcycle license? Yes, a BOOM-moto-trike can be driven with the car driver's license.

Test ride a BOOM Moto-Trike. Pure triking. It's a different world. Additional information at www.boom-trikes.eu

Prendre la vie du bon côté

Enlever les vêtements de tous les jours, se glisser dans le cuir... et entrer avec un trike BOOM dans un nouveau monde. Homme ou femme, businessman ou employé, jeune ou moins jeune, célibataire ou avec une famille, sur un trike tu laisses derrière toi tous tes soucis quotidiens. Sentir le vent sur ton visage, rouler décontracté dans un siège confortable, des sensations de conduite que seule apporte la liberté sur trois roues.

Et tout cela sans le permis moto? Oui, un Moto-Trike BOOM se conduit avec le permis voiture.

Laisse-toi conduire dans ce monde nouveau en venant faire un essai sur un Moto-Trike BOOM. Informations complémentaires: www.boom-trikes.eu



Fighter



Muscle-Trikes



Mustang-Trikes



Moto-Trikes Shadow 750



Moto-Trikes Intruder 1800



Harley Moto-Trikes



Umfangreiche Serienausstattung

Extensive standard equipment

Vaste équipement de série

- | | | |
|--|---|--|
| 1. Leichtlenkgabelkit | 1. Easy steering kit | 1. Modification de l'inclinaison de la fourche pour une meilleure maniabilité |
| 2. Einzelradaufhängung | 2. Independent suspension | 2. Suspensions indépendantes |
| 3. Großes Tankvolumen bei Sondermodellen (40 l) | 3. Big tank volume at special models (40 l) | 3. Volume du réservoir important (40 l.) sur les modèles spéciaux |
| 4. Innenbelüftete Scheibenbremsen, hinten | 4. Ventilated brake discs, rear | 4. Freins à disque ventilés AR |
| 5. 255er Breitreifen auf Tiefbettfelgen 8.5 x 17 | 5. 255 wide tyres on drop centre rims 8.5 x 17 | 5. Pneus AR larges 255 sur jantes à taille basse 8.5 x 17 |
| 6. Top-Aluminium-Fahrwerk. Kein Spurrillenversetzen, kippsicher | 6. High class aluminium suspension. No displacement due to ruttings. | 6. Suspensions aluminium de haute qualité, évite les dérapages sur les routes rainurées, antibasculément |
| 7. Komfortable und geschützte Beifahrersitzposition | 7. Comfortable and safe passenger sitting position | 7. Position passager confortable et protégée |
| 8. Integralbremssystem mit unabhängiger Vorderbremsanlage | 8. Integral braking system with independant front brake system | 8. Système de freinage intégral avec système de frein AV indépendant |
| 9. Ruckfreies Anfahren durch Hardy-Gummi-Scheibe vor Differentialeingang | 9. Jerk-free starting due to Hardy-Gum-disc in front of differential | 9. Rondelle en caoutchouc Hardy avant le différentiel pour un démarrage sans à-coups |
| 10. Integrierter, großer 163 l Kofferraum (Gesamtvolumen mit Aufbaukoffer 241 l) | 10. Big integrated 163 l trunk (Total volume with build-up-trunk: 241l) | 10. Grand coffre de 163 l. intégré (donne un volume de rangement total de 241 l) |

Die Technik der zum Patent angemeldeten Hinterachskonstruktion im Detail
The technology of the patent-pending rear axle construction in detail
La technologie de la construction d' essieu arrière en instance de brevet en détail



mit EU-Zulassung +++ with European homologation +++ avec homologation européenne

Stahlflex-Bremsleitungen
Braided brake lines
Durites de frein acier

Rohrrahmen aus Präzisionsstahl
Tubular frame made of precision steel
Cadre tubulaire en acier de précision

Einzelradaufhängung (Aluminiumschräglenker)
Independant suspension (alloy semi trailing arms)
Roues indépendantes (bras aluminium)

Bilstein Gewindefahrwerk
Adjustable Suspension Bilstein
Suspension réglable Bilstein

Innenbelüftete Scheibenbremse
Ventilated brake disc
Disques de frein ventilés

PKW-Bremssattel mit Feststellbremse
Car caliper with locking brake
Etrier de frein de voiture avec frein à main

Fabrikneues PKW-Differential
Brand new car differential
Différentiel de voiture neuf

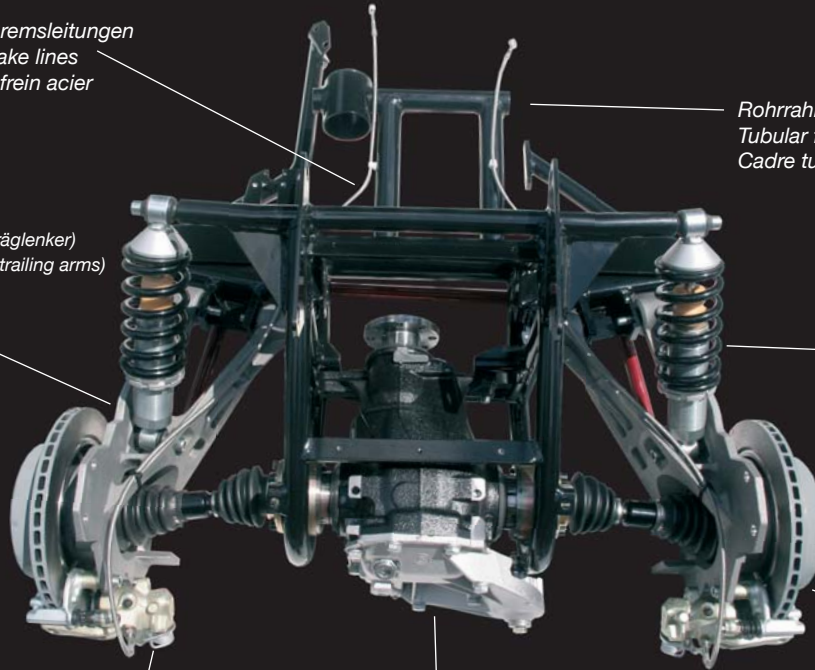

Moto-Trike Intruder 1800 Basic



Bilder zeigen Modell Basic mit Sonderausstattung: Lackierung „Lamborghini, matt“ und Scheinwerfer „Bullet“



Pictures show model Basic with extras: pintwork „Lamborghini, matt“ and „Bullet“-headlamps

Les photos montrent le modèle Basic avec suppléments : peinture « Lamborghini mat » et feux « bullet »

Moto-Trike Intruder 1800 Thunderbird



Sporttourer mit 241 l Kofferraumvolumen.

Sporttourer with 241 litres storage space.

Sporttourer avec volume de rangement de 241 l.

BOM
TRIKES



Moto-Trike Intruder 1800 Ultimate



Modell Ultimate in „Laser Diabolo metallic“ lackiert

*Model Ultimate, painted in „Laser Diabolo metallic“
Modèle Ultimate peint en «Lazer Diabolo métallisé»*



Unterschiede der Modelle

Differences of the models

Spécifications des modèles

			Basic	Thunderbird	Ultimate
Felge vorne	Rim front	Jante AV	3.5 x 16 silver / argent	3.5 x 16 Alu hoch- glanz, glossy, polie (Chrom-Look)	5.5 x 17 chrom. ww. Farbe
Reifen vorne	Tyre front	Pneu AV	150/80-16	150/80-16	170/70-17
Felgen hinten	Rims rear	Jantes AR	8.5 x 17 silver / argent	8.5 x 17 Chrom	11 x 18 Chrom ww. Farbe / Color
Bereifung hinten	Tyres rear	Pneus AR	255/40-17	255/40-17	295/35-18
Bilstein-Fahrwerk	Chassis Bilstein	Suspension Bilstein	O	✓	✓
Stabilisator	Stabiliser bar	barre stabilisatrice	O	✓	✓
Zusatztank (21 l)	Additional fuel tank (21 l)	Réservoir supplémentaire (21 l)	O	✓	✓ INOX
Scheinwerfer	Headlights	Phares	Standard	Bullet	Jet-Light
BOOM Aufbaukoffer, GFK mit Lendenstütze (78 l)	Build-up-trunk, GRP with lumbar support (78 l)	coffre résine BOOM avec soutien lombaire (78 l.)	O	✓	✓
Beifahrertrittbretter	Passenger footboards	Marche-pieds passager	O	✓	✓
Rückwärtsgang	Reverse gear	Marche arrière	O	O	✓
Racing Bremsanlage ø 360 mm	Racing brake system ø 360 mm	Système de freins racing ø 360 mm	O	O	✓
Hochwertiges Radio mit 2 wasserfesten Lautsprechern	High-quality radio with 2 water-proof speakers	Radio de haute qualité	O	O	✓
Freie Farbwahl	Free colour-choice	Teinte au choix	O	O	✓
Windschild	Windshield	Pare-brise	O	O	✓

O = Optional gegen Aufpreis
 ✓ = serienmäßig
 ww. = wahlweise ohne Aufpreis

O = Options against surcharge
 ✓ = in series
 ww. = selectable, free

O = option payante
 ✓ = de série
 ww. = au choix sans supplément

Technische Daten:

Modell	Intruder 1800
Vorderradaufhängung:	41 mm Teleskopgabel
Hinterradaufhängung:	BOOM- Alu- Schräglenker / Einzelradaufhängung
Bereifung vorne:	150/80 - 16 ww. 170/70 -17
Bereifung hinten:	255/40 -17 ww. 295/35 - 18
Bremse vorne / hinten:	Scheibenbremse
Höchstgeschwindigkeit:	ca. 175 Km/h
Tankinhalt:	ca. 19 l / 40 l
Gewicht vollgetankt:	ca. 500 Kg
Zulässiges Gesamtgewicht:	ca. 725 Kg
Max. Zuladung:	ca. 225 Kg

Motor

Bauart:	Flüssigkeitsgekühlter 54°- V2-Viertaktmotor mit geregeltem Katalysator
Bohrung x Hub in mm:	112 / 90,5
Hubraum in cm³:	1783
Verdichtung:	10,5 : 1
Gemischaufbereitung:	PGM-FI-Einspritzung
Max. Leistung kW (PS) bei min⁻¹:	85 (114) bei 5200
Max. Drehmoment, Nm bei min⁻¹:	155 bei 3500
Zündung:	Transistorzündung
Starter:	Elektrostarter

Kraftübertragung

Getriebe:	5 Gang
Endantrieb:	Kardanantrieb, Differential

Abmessungen

Länge in mm:	2800
Breite in mm:	1400 / 1500
Höhe in mm:	1270
Sitzhöhe in mm:	730
Bodenfreiheit in mm:	160
Sitzplätze :	2

Technical data:

Model	Intruder 1800
Front wheel suspension	Telescopic fork 41 mm
Rear wheel suspension	BOOM- Alloy - semitrailing link axle / independent suspension
Front tyres	150/80 - 16 or 170/70 - 17
Rear tyres	255/40 - 17 or 295/50 - 15
Brakes front / rear	Disc brakes
V-max	approx. 175 Km/h
Fuel capacity	approx 19 l / 40 l
Weight, fully fueled	approx 500 Kg
Gross vehicle weight	approx. 750 kg
Max. vehicle load capacity	approx. 225 Kg

Engine

Type	Liquid-cooled 54°- V2-4-stroke engine with regulated catalyser
Bore x stroke in mm	112 / 90,5
Cubic capacity in cm³	1783
Compression	10,5 : 1
Mixture processing	PGM-FI-Injection
Max. Power kW (HP) at min⁻¹	85 (114) at 5200
Max. torque, Nm at min⁻¹	155 at 3500
Ignition	Transistor ignition
Starter	Electric starter

Power transmission

Gearbox	5 gears
Powertrain	Shaft drive, differential

Dimensions

Length in mm	2.800
Width in mm	1400 / 1500
Height in mm	1.270
Seating height in mm	730
Ground clearance in mm	160
No. of seats	2

Données Techniques:

Modèle	Intruder 1800
Suspension roue avant	Fourche télescopique 41 mm
Suspension roues arrières	Bras alu BOOM à suspension indépendante
Roue AV	150/80 - 16 ou 170/70 - 17
Roues AR	255/40 - 17 ou 295/50 - 15
Freins AV et AR	Frein à disque
Vitesse maximum	env. 175 KM/h
Contenu du réservoir	19 l / 40 l
Poids avec le plein	env. 500 Kg
PTAC	env. 725 Kg
Charge utile	env. 225 Kg

Moteur

Type	Moteur 4 temps 54° - V2, refroidissement liquide, catalyseur régulé
Alésage x course en mm	112 / 90,5
Cylindrée en cm³	1783
Compression	10,5 : 1
Préparation du mélange	Injection PGM-FI
Puissance max. kW (CV) par min⁻¹	85 (114) / 5200
Couple maximum, Nm par min⁻¹	155 / 3500
Allumage	Allumage transistor
Starter	Starter électrique

Transmission

Boîte	5 vitesses
Transmission	Cardan, différentiel

Dimensions

Longueur en mm	2.800
Largeur en mm	1400 / 1500
Hauteur en mm	1.270
Hauteur de l'assise en mm	730
Garde au sol en mm	160
Place assise	2

Lifestyle



Gerne sind wir Ihnen auch bei der Erfüllung von individuellen Farbwünschen behilflich.

We will gladly help you fulfilling your individual color wishes.

Nous vous aidons volontiers à trouver votre teinte individuelle.



Wahlweise Shark- oder Classic-Kotflügel bei Ultimate

At Ultimate-models selectable: Shark- or Classic-mudguards

Au choix sur les modèles Ultimate ailes Shark ou Classic



Wahlweise Edelstahl-Haltebügel oder Leder-Lenden-Stützen bei Ultimate und Thunderbird. Lautsprecher optional.

At Ultimate- and Thunderbird-models selectable: Stainless steel passenger grabrail or lumbar support. Speakers are optional



Au choix sur les modèles Thunderbird et Ultimate accoudoirs inox ou soutien lombaire cuir. Haut-parleurs optionnels.

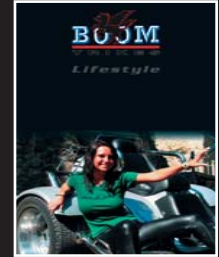

Weitere Lifestyle-Artikel in unserem aktuellen Lifestyle-Katalog. Bitte kostenlos anfordern!

Further Lifestyle articles in our current Lifestyle catalogue. Request for free!

Plus d'accessoires dans notre catalogue Lifestyle actuel. Gratuitement auprès de votre distributeur!

Abenteuer TRIKES
TRIKE Adventure
Aventure TRIKES





Vertriebspartner / Dealer / Distributeur